

# CONSTELLATION DE 1552 / 862

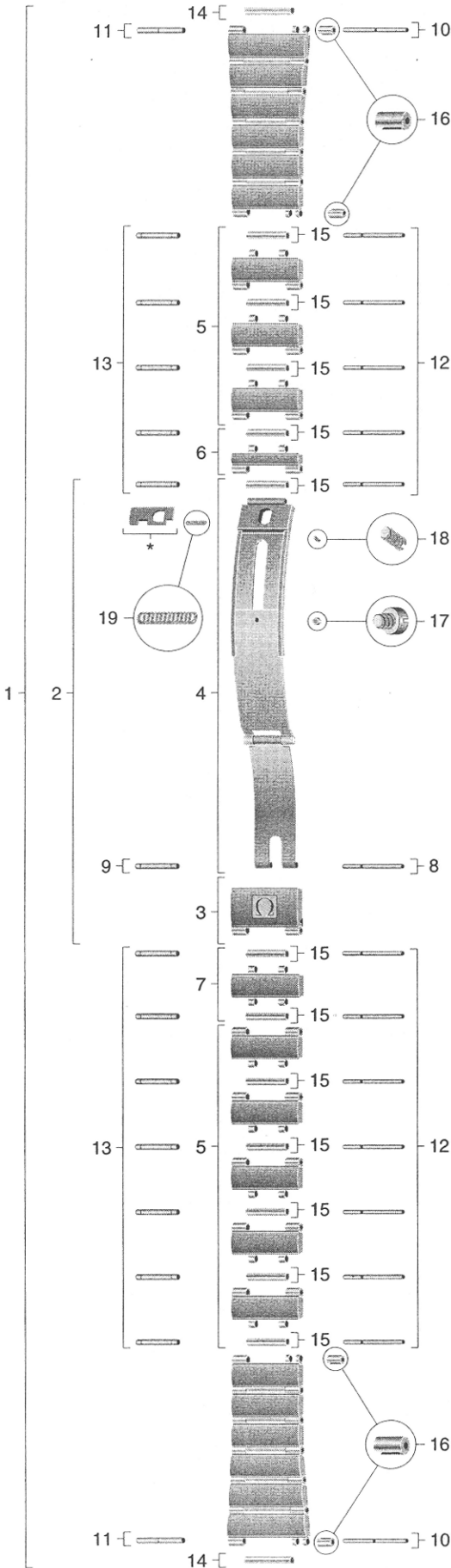

Pièces de rechange / Ersatzteile Spare parts / Piezas de recambio		
N°	Désignation / Beschreibung Designation / Designación	Ref.
1	Bracelet complet / Armband komplett Complete bracelet / Brazalete completo	020 DE 1552 / 862
2	Fermeture complet / Verschluss komplett Complete clasp / Cierre completo	117 DE 1552 / 862
3	Couvercle du fermoir / Verschlussdeckel Clasp cover / Tapa del cierre	116 DB 1551
4	Glissière / Schlitten Slider / Corredera	035 ST 1552 / 862
5	Maillon amovible / Verlängerungsglied Removable link / Eslabón desmontable	114 DE 1551
6	½ maillon amovible / ½ Verlängerungsglied ½ removable link / ½ eslabón desmontable	115 DE 1551
7	Maillon d'attache couvercle / Ansatzglied für Verschlussdeckel / Clasp cover attaching link Eslabón de sujeción de la tapa del cierre	118 ST 1551
8	Goupille de couvercle / Stift für Verschlussdeckel Clasp cover pin / Pasador de la tapa del cierre	128 ST 9085
9	Canon de couvercle / Tubusrohr für Verschlussdeckel Clasp cover tube / Cañón de la tapa del cierre	201 ST 0088
10	Goupille d'attache boîte / Stift für Gehäuseverbindung Case attaching pin / Pasador de sujeción a la caja	128 ST 9075
11	Canon d'attache boîte / Tubusrohr für Gehäuseverbindung / Case attaching tube Cañón de sujeción a la caja	201 ST 0085
12	Goupille de maillon amovible / Stift für Verlängerungsglied / Removable link pin Pasador de eslabón desmontable	128 ST 9078
13	Canon de maillon amovible / Tubusrohr für Verlängerungsglied / Removable link tube Cañón de eslabón desmontable	201 ST 0088
14	Décor central boîte / Centrale Gehäusedekoration Central case decor / Decor central de caja	036 ST 0022
15	Décor central bracelet / Centrale Banddekoration Central bracelet decor / Decor central de brazalete	036 ST 0025
16	Cabochon / Hülse Sleeve / Casquillo	189 BB 0047
17	Vis de fermoir, glissière / Schraube für Schlitten Clasp screw, slider / Tornillo del cierre, corredera	124 ST 2801
18	Vis de fermoir, verrou / Schraube für Riegel Clasp screw, lock / Tornillo del cierre, cerrojo	124 ST 2800
19	Ressort de verrou / Riegelfeder Lock spring / Muelle de cerrojo	085 ST 0058

**\* Observations / Bemerkungen / Observations / Observaciones**

Le verrou usé implique un remplacement de la glissière.  
Ist der Riegel abgenutzt, muss der ganze Schlitten ersetzt werden.  
Once the lock is worn out, the slider must be replaced.  
El cerrojo desgastado implica el cambio de la corredera completa.