

## CONSTELLATION BA 1552 / 862

**BA 1552 / 862 est remplacé par BA 1652 / 962**  
**BA 1552 / 862 wurde ersetzt durch BA 1652 / 962**  
**BA 1552 / 862 has been replaced by BA 1652 / 962**  
**BA 1552 / 862 es reemplazado por BA 1652 / 962**

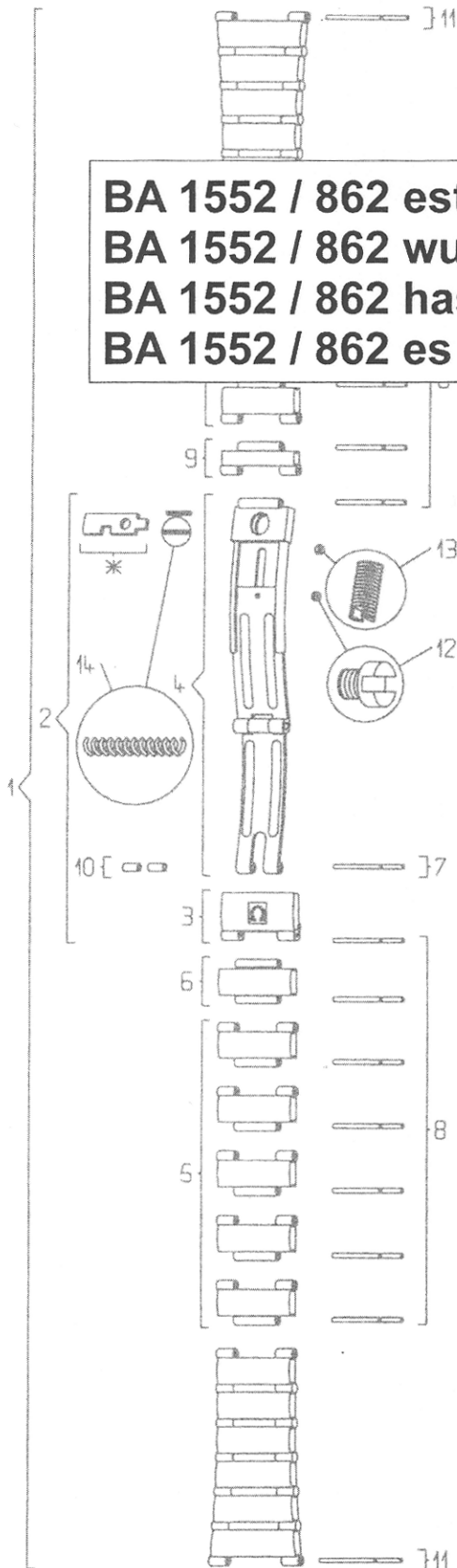

1	Bracelet complet / Armband komplett Complete bracelet / Brazalete completo	020 BA 1552/862
2	Fermeoir complet / Verschluss komplett Complete clasp / Cierre completo	117 BA 1552/862
3	Couvercle du fermeoir / Verschlussdeckel Clasp cover / Tapa del cierre	116 BA 1551
4	Glissière / Schlitten Slider / Corredera	035 BA 1552/862
5	Maillon amovible / Verlängerungsglied Removable link / Eslabón desmontable	114 BA 1551
6	Maillon de couvercle / Verlängerungsglied für Verschlussdeckel / Cover link / Eslabón de la tapa del cierre	118 BA 1551
7	Goupille de couvercle / Stift für Verschlussdeckel Cover pin / Pasador de la tapa del cierre	128 BC 9429
8	Goupille de maillon amovible / Stift für Verlängerungsglied / Removable link pin / Pasador de eslabón desmontable	128 BC 8004
9	½ maillon amovible / ½ Verlängerungsglied ½ removable link / ½ eslabón desmontable	115 BA 1551
10	Canon de couvercle / Tubusrohr für Verschlussdeckel / Cover tube / Cañón de la tapa del cierre	201 BC 0202
11	Goupille d'attache boîte / Stift für Gehäuse- verbindung / Case attaching pin / Pasador de sujeción a la caja	128 BC 8001
12	Vis de fermeoir, glissière / Schraube für Schlitten Clasp screw, slider / Tornillo de cierre, corredera	124 BC 2801
13	Vis de fermeoir, verrou / Schraube für Riegel Clasp screw, lock / Tornillo de cierre, cerrojo	124 BC 2800
14	Ressort de verrou / Riegelfeder Lock spring / Muelle de cerrojo	085 ST 0057

**\* Observations / Bemerkungen / Observations / Observaciones**

Le verrou utilisé implique un remplacement de la glissière.  
 Ist der Riegel abgenutzt, muss der ganze Schlitten ersetzt werden.  
 Once the lock is worn out, the slider must be replaced.  
 El cerrojo desgastado implica el cambio de la corredera completa.