

1195T1449432

SYMBOLE ST 1449 / 432

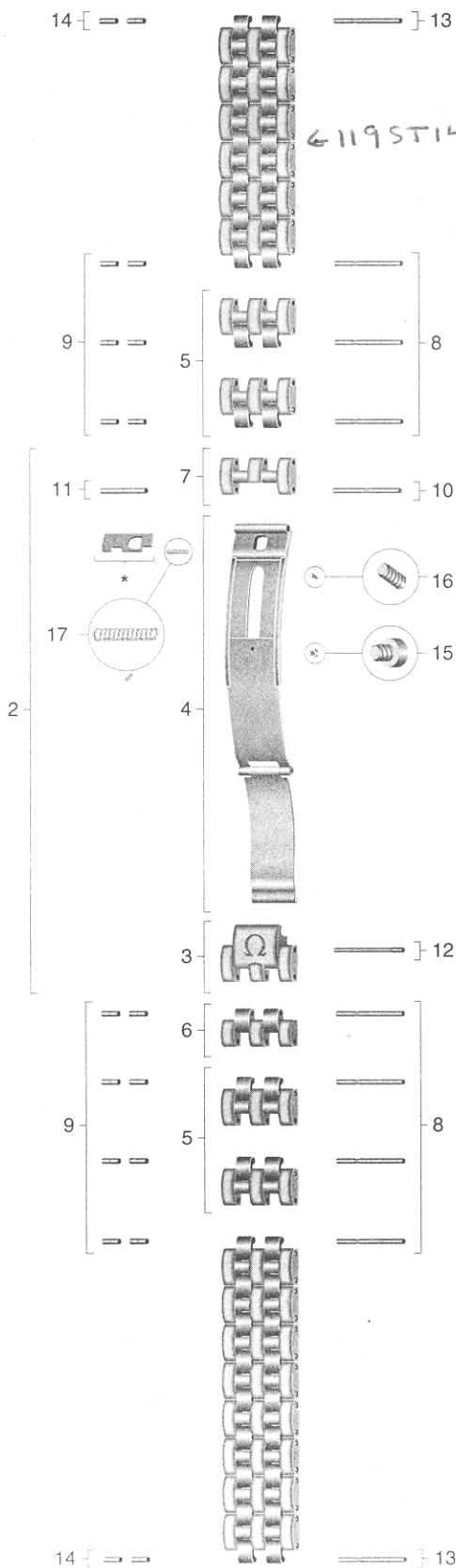

Pièces de rechange / Ersatzteile Spare parts / Piezas de recambio		
N°	Désignation / Beschreibung Designation / Designación	Ref.
1	Bracelet complet / Armband komplett Complete bracelet / Brazalete completo	020 ST 1449 / 432
2	Fermeur complet / Verschluss komplett Complete clasp / Cierre completo	117 ST 1449 / 432
3	Couvercle du fermeur / Verschlussdeckel Clasp cover / Tapa del cierre	116 ST 1449
4	Glissière / Schlitten Slider / Corredera	035 ST 1449 / 432
5	Maillon amovible / Verlängerungsglied Removable link / Eslabón desmontable	114 ST 1449
6	½ maillon amovible / ½ Verlängerungsglied ½ removable link / ½ eslabón desmontable	115 ST 1449
7	Maillon d'attache fermeur / Ansatzglied für Verschluss Clasp attaching link / Eslabón de sujeción del cierre	118 ST 1449
8	Goupille de maillon amovible / Stift für Verlängerungsglied / Removable link pin Pasador de eslabón desmontable	128 ST 9902
9	Canon de maillon amovible / Tubusrohr für Verlängerungsglied / Removable link tube Cañón de eslabón desmontable	201 ST 0509
10	Goupille de fermeur / Stift für Verschluss Clasp pin / Pasador de cierre	128 ST 9217
11	Canon de fermeur / Tubusrohr für Verschluss Clasp tube / Cañón de cierre	201 ST 0217
12	Goupille de couvercle / Stift für Verschlussdeckel Clasp cover pin / Pasador de la tapa del cierre	128 ST 0113
13	Goupille d'attache boîte / Stift für Gehäuseverbindung Case attaching pin / Pasador de sujeción a la caja	128 ST 9902
14	Canon d'attache boîte / Tubusrohr für Gehäuseverbindung / Case attaching tube Cañón de sujeción a la caja	201 ST 0509
15	Vis de fermeur, glissière / Schraube für Schlitten Clasp screw, slider / Tornillo del cierre, corredera	124 ST 2801
16	Vis de fermeur, verrou / Schraube für Riegel Clasp screw, lock / Tornillo del cierre, cerrojo	124 ST 2800
17	Ressort de verrou / Riegelfeder Lock spring / Muelle de cerrojo	085 ST 0059

* Observations / Bemerkungen / Observations / Observaciones
 Le verrou usé implique un remplacement de la glissière.
 Ist der Riegel abgenutzt, muss der ganze Schlitten ersetzt werden.
 Once the lock is worn out, the slider must be replaced.
 El cerrojo desgastado implica el cambio de la corredera completa.