

CONSTELLATION ST 1448 / 431

1195J1448431 #

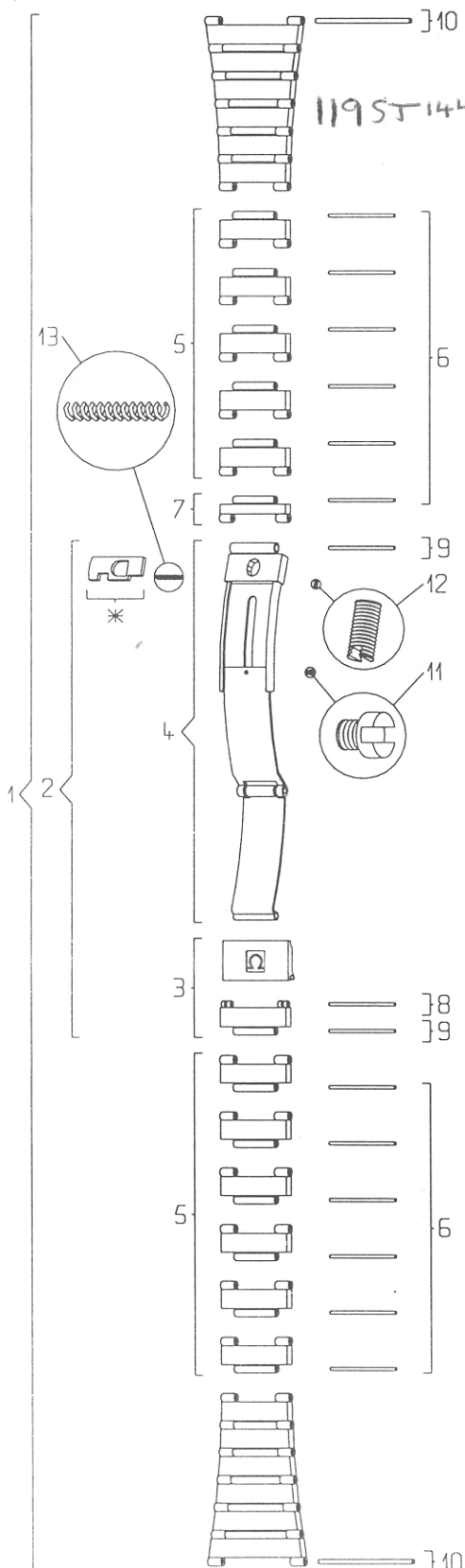

Pièces de rechange / Ersatzteile Spare parts / Piezas de recambio		
N°	Désignation / Beschreibung Designation / Designación	Ref.
1	Bracelet complet / Armband komplett Complete bracelet / Brazalete completo	020 ST 1448 / 431
2	Fermeur complet / Verschluss komplett Complete clasp / Cierre completo	117 ST 1448 / 431
3	Couvercle du fermeur / Verschlussdeckel Clasp cover / Tapa del cierre	116 ST 1448
4	Glissière / Schlitten Slider / Corredera	035 ST 1448 / 431
5	Maillon amovible / Verlängerungsglied Removable link / Eslabón desmontable	114 ST 1448
6	Goupille de maillon amovible / Stift für abnehmbares Glied / Removable link pin / Pasador de eslabón desmontable	128 ST 9760
7	½ maillon amovible / ½ Verlängerungsglied ½ removable link / ½ eslabón desmontable	115 ST 1448
8	Goupille de fermeur au couvercle / Stift für Verschlussdeckel / Clasp cover pin / Pasador de la tapa del cierre	128 ST 9760
9	Goupille de fermeur / Stift für Verschluss Clasp pin / Pasador de cierre	128 ST 9760
10	Goupille d'attache boîte / Stift für Gehäuse- verbindung / Case attaching pin / Pasador de sujeción a la caja	128 ST 9766
11	Vis de fermeur, glissière / Schraube für Schlitten Clasp screw, slider / Tornillo de cierre, corredera	124 ST 2801
12	Vis de fermeur, verrou / Schraube für Riegel Clasp screw, lock / Tornillo de cierre, cerrojo	124 ST 2800
13	Ressort de verrou / Riegelfeder Lock spring / Muelle de cerrojo	085 ST 0057

*** Observations / Bemerkungen / Observations / Observaciones**

Le verrou usé implique un remplacement de la glissière.
Ist der Riegel abgenutzt, muss der ganze Schlitten ersetzt werden.
Once the lock is worn out, the slider must be replaced.
El cerrojo desgastado implica el cambio de la corredera completa.