

CONSTELLATION

ST 1550 / 860

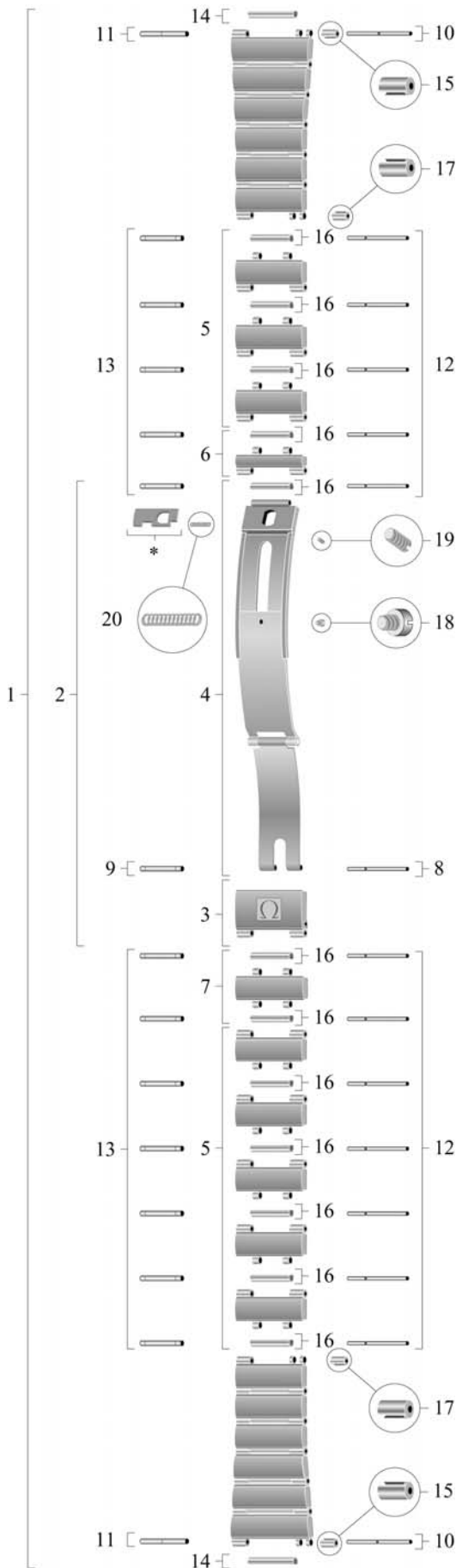

Pièces de rechange / Ersatzteile Spare parts / Piezas de recambio

N°	Désignation / Beschreibung Designation / Designacion	Ref.
1	Bracelet complet / Armband komplett Complete bracelet / Brazaletes completo	020 ST 1550 / 860
2	Fermeur complet / Verschluss komplett Complete clasp / Cierre completo	117 DR 1550 / 860
3	Couvercle du fermeur / Verschlussdeckel Clasp cover / Tapa del cierre	116 DR 1551
4	Glissière / Schlitten Slider / Corredera	035 ST 1550 / 860
5	Maillon amovible / Verlängerungsglied Removable link / Eslabón desmontable	114 ST 1551
6	½ maillon amovible / ½ Verlängerungsglied ½ removable link / ½ eslabón desmontable	115 ST 1551
7	Maillon d'attache couvercle / Ansatzglied für Verschlussdeckel / Clasp cover attaching link Eslabón de sujeción de la tapa del cierre	118 ST 1551
8	Goupille de couvercle / Stift für Verschlussdeckel Clasp cover pin / Pasador de la tapa del cierre	128 ST 9085
9	Canon de couvercle / Tubusrohr für Verschlussdeckel Clasp cover tube / Cañón de la tapa del cierre	201 ST 0088
10	Goupille d'attache boîte / Stift für Gehäuseverbindung Case attaching pin / Pasador de sujeción a la caja	128 ST 9074
11	Canon d'attache boîte / Tubusrohr für Gehäuseverbindung / Case attaching tube Cañón de sujeción a la caja	201 ST 0084
12	Goupille de maillon amovible / Stift für Verlängerungsglied / Removable link pin Pasador de eslabón desmontable	128 ST 9078
13	Canon de maillon amovible / Tubusrohr für Verlängerungsglied / Removable link tube Cañón de eslabón desmontable	201 ST 0088
14	Décor central de boîte / Centrale Gehäusedekoration Central case decor / Decor central de caja	036 ST 0038
15	Cabochon de boîte / Gehäusehülse Case sleeve / Casquillo de caja	189 ST 0060
16	Décor central de bracelet / Centrale Banddekoration Central bracelet decor / Decor central de brazaletes	036 ST 0025
17	Cabochon de bracelet / Bandhülse Bracelet sleeve / Casquillo de brazaletes	189 ST 0047
18	Vis de fermeur, glissière / Schraube für Schlitten Clasp screw, slider / Tornillo del cierre, corredera	124 ST 2801
19	Vis de fermeur, verrou / Schraube für Riegel Clasp screw, lock / Tornillo del cierre, cerrojo	124 ST 2800
20	Ressort de verrou / Riegelfeder Lock spring / Muelle de cerrojo	085 ST 0058

* Observations / Bemerkungen / Observations / Observaciones

Le verrou usé implique un remplacement de la glissière.

Ist der Riegel abgenutzt, muss der ganze Schlitten ersetzt werden.

Once the lock is worn out, the slider must be replaced.

El cerrojo desgastado implica el cambio de la corredera completa.