

9002/1300

Anadigit
Synchronized

Compass

3 time-zones
Alarm-Timer
Day Date.
Week number
Chrono 1/100.
Tachometer
Battery life indication
EOL

Multi-function

14 ""

31.80 mm

H. 6.20

ISADIGIT

Caractéristiques :

Mouvement à quartz anadigit multifonctions, 2 aiguilles indépendantes. LCD positif ou négatif.
Affichage analogique des heures et minutes synchronisé sur l'affichage digital.

Affichage digital :

- Mode boussole.
- Mode neutre.
- Seconde, jour, date.
- Bip horaire.
- Calendrier perpétuel 50 ans (depuis le 1^{er}. Janvier 2000)
- Numéro de la semaine (calcul automatique).
- Alarme.
- Chrono 100 heures (1/100 sec. la 1^{ière} heure).
- Décompteur (maxi 24 heures).
- Tachymètre.
- 2^{ième} et 3^{ième} fuseaux horaires avec permutation possible sur affichage analogique
- Mode 12h. / 24h.
- Signal de fin de vie de pile. EOL.

Tige 2 positions avec poussoir ; 2 poussoirs.

Characteristics :

Multi-function anadigit quartz movement, 2 independent hands. Positive or negative LCD.

Analogical display : hours and minutes synchronized on the digital display.

Digital display :

- Compass mode.
- Neutral mode.
- Second, day, date.
- Horary chime.
- 50 years perpetual calendar (from Jan.1st, 2000).
- Week number (automatic computation).
- Alarm.
- Chrono 100 hours (1/100 sec. the 1st. hour).
- Count down timer (total accumulation 24 hours).
- Tachometer
- 2nd and 3rd time zones with permutation on analogical display.
- 12 / 24 hour mode.
- End of battery life signal. EOL.

Stem 2 positions with push-piece action ; 2 push-pieces.

Kennzeichnungen :

Multifonctionen anadigitales Quarz Uhrwerke, 2 unabhängige Zeigern. Positives oder negatives LCD .

Anadigitalanzeige : Uhren und Minuten, auf dem digitalen Anschlag synchronisiert.

Digitalanzeige :

- Kompass .
- Neutrale Weise.
- Sekunden, Tag, Datum.
- Uhrsignalton.
- Kalender vom 01/01/2000 bis 31/12/2049.
- Kalenderwoche (Automatische Rechnung)
- Alarm.
- Chrono 100 Stunden (1/100 Sek. die erste Stunde).
- Timer (24 Stunden)
- Tachometer
- 2^{te} und 3^{te} Zeitzone mit Umstellung auf Digitalanzeige.
- 12 / 24 Stunden Mode.
- EOL. Anzeige der Batterie.

Stellwelle 2 Positionen mit Drückeraktion ; 2 Drücker.

Critères/ Criteria/Kriterium	Conditions/Bedingungen	Min.	Typ.	Max.	Unités/Units/Einheit
Consommation - Current consumption Stromaufnahme	U= 3 V T=25°C		3,20		µA
Marche instantanée - Instantaneous rate Momentaner gang	U= 3 V T=25°C	- 0,5 (-15)		+ 0,5 (+ 15)	s/jour s/day s/Tag (s/mois s/month s/Monat)
Température de fonctionnement Operating temperature Betriebstemperatur		0		+ 50	°C

Qté Qty Menge	Désignation Designation Bezeichnung	Type Model Typ	Tension Voltage Spannung	Code Code Kode	Capacité Capacity Kapazität	Autonomie théorique Theoretical Autonomy Theoretische Gangreserve
1	Pile/Battery Batterie 20,00 x 1,60	CR 2016	3,00 V		90 mAh	39 mois /months 34* Monate

*Avec mode boussole et alarme 20 sec. /j. - *With Compass mode and alarm 20 sec./d. - *Mit Kompass und Alarm 20 Sek. /T.

CAGE / FRAME

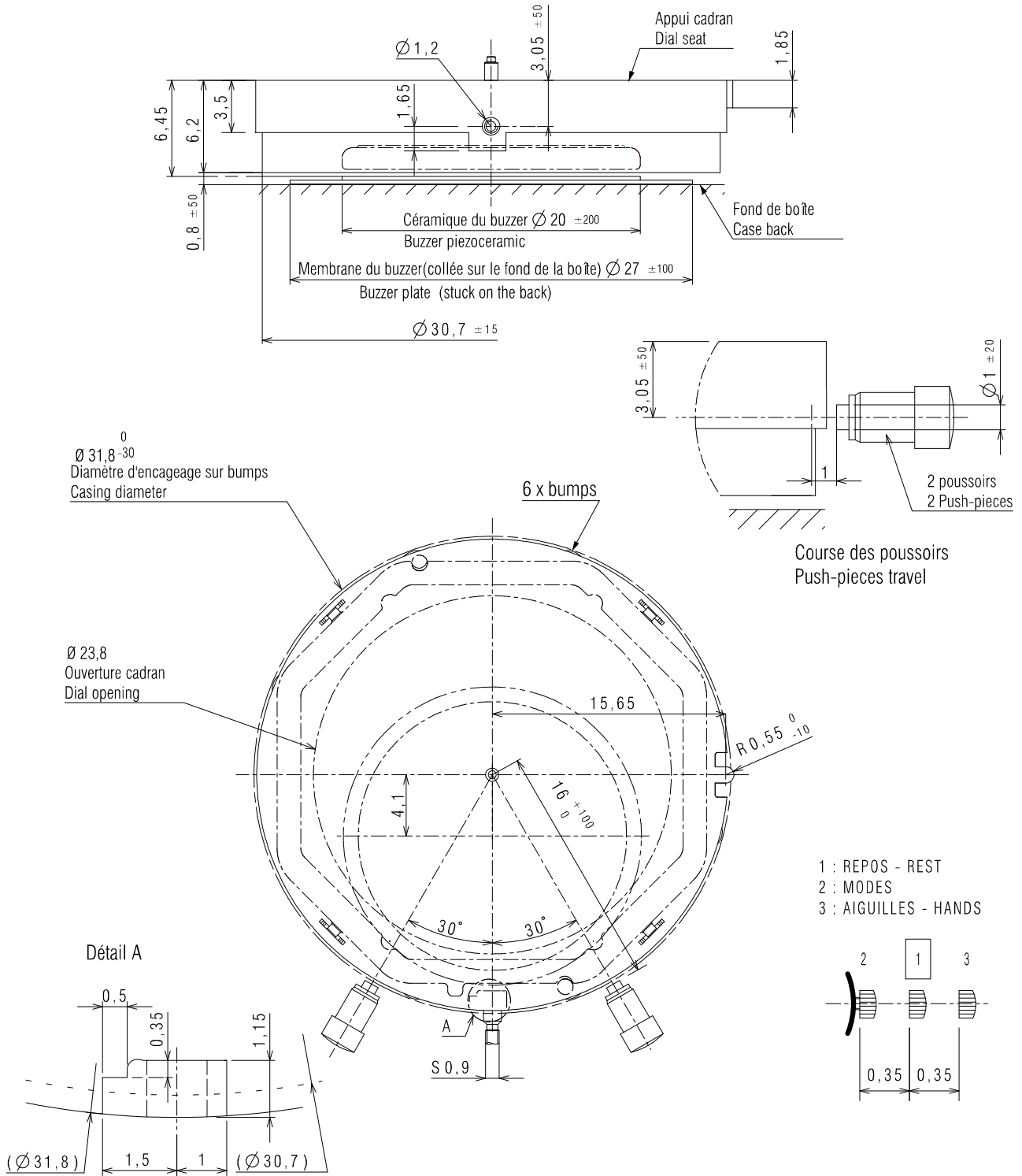

DIMENSIONS IN mm. - TOLERANCES IN µm

EMBOITAGE ET FIXATION DU MOUVEMENT STANDARDS STANDARD CASING AND MOVEMENT FASTENING

ATTENTION ! Utiliser des matériaux non ferromagnétiques pour la carrure, le cercle d'emboîtement, le fond de boîte et le cadran.
TAKE CARE ! Use non-ferromagnetic materials for the complete case, the casing ring, the case back and the dial.

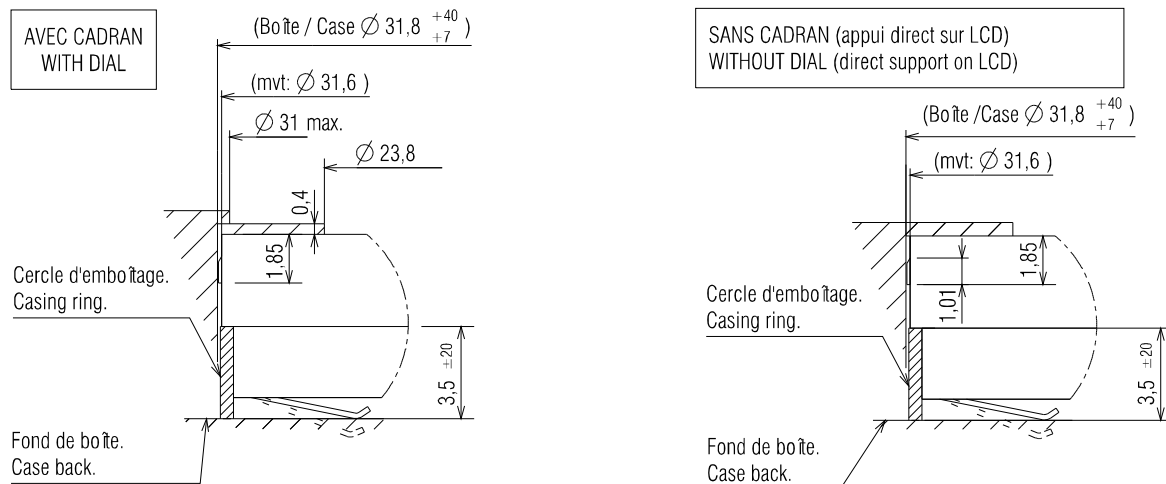

Attention ! Le fond de boîte doit être très propre.
Take care ! The case back has to be very clean.

CERCLE D'EMBOITAGE E METAL NON FERROMAGNETIQUE NON-FERROMAGNETIC METAL CASING RING

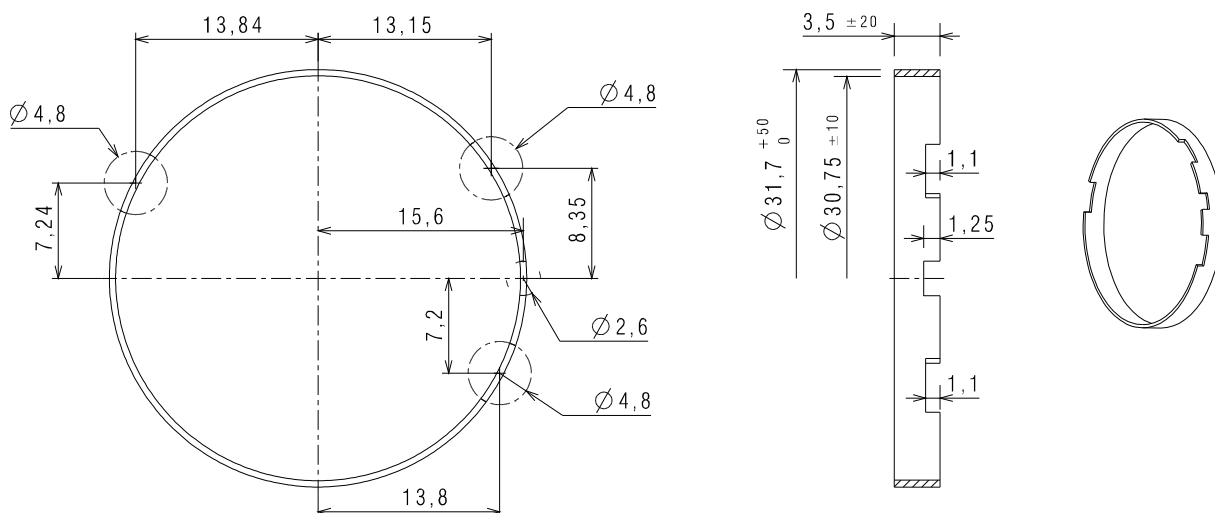

Pour tout autre type d'emboîtement, merci de contacter nos services techniques.
For any other kind of casing, thank you to contact our technical office.

DIMENSIONS IN mm. - TOLERANCES IN μ m.

CADRAN / DIAL

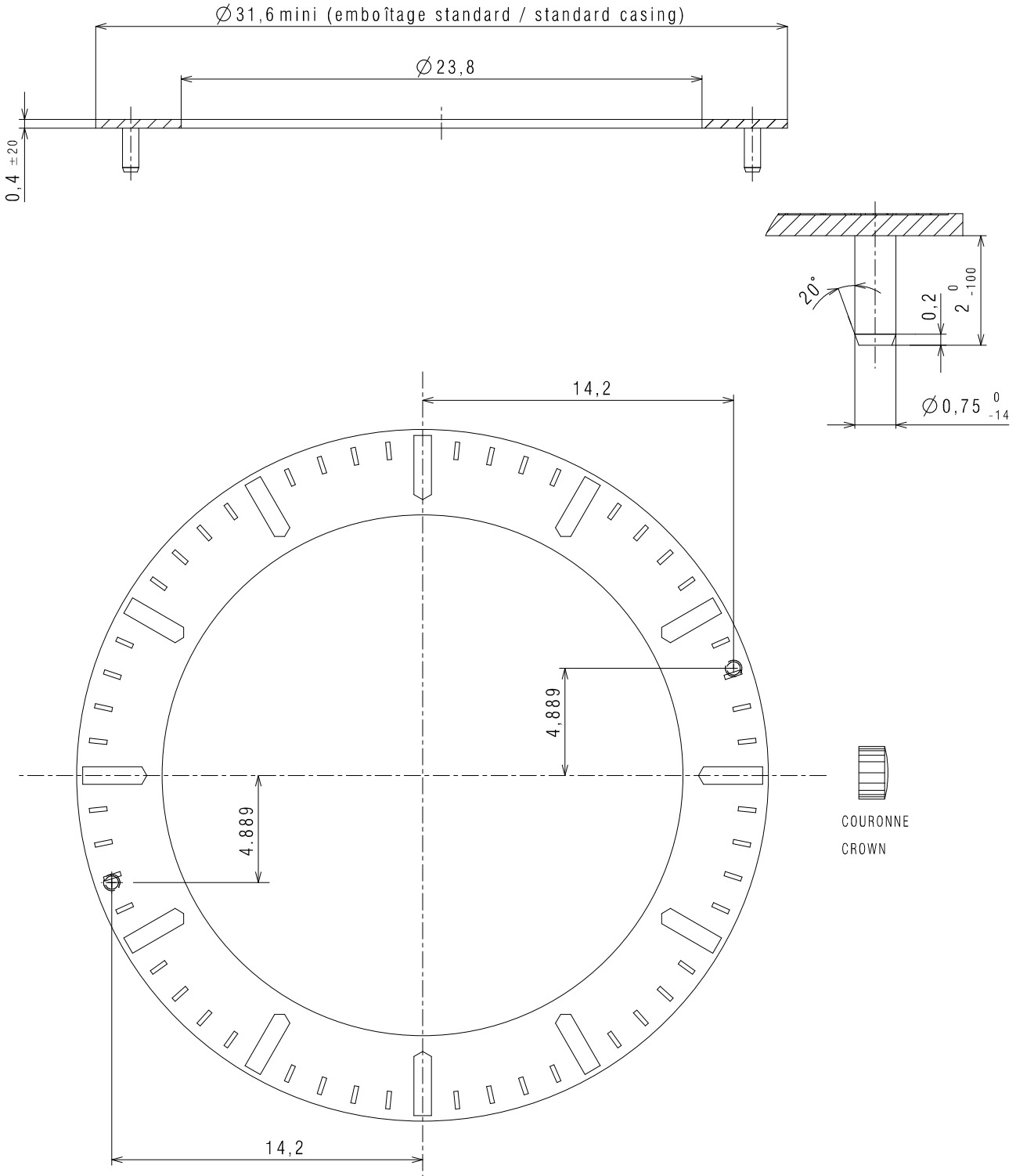

DIMENSIONS IN mm. - TOLERANCES IN μ m

ISA SWISS

ISA Swiss S.A.
Champ-Nauger 2
CH -2416 Les Brenets
Switzerland
Tél +41 (0)32 930 80 85
Fax +41 (0)32 930 80 86

ISA FRANCE

ISA France S.A.S
8, rue des Clos Rondot
F-25130 Villers-le-Lac
France
Tél +33 (0)3 81 68 70 00
Fax +33 (0)3 81 68 01 57

ISA PACIFIC

ISA Pacific Co., Ltd.
Room 1605, Eastern Center
1065 King's Road, Quarry Bay,
Hong-Kong
Tél +852 21 68 33 88
Fax +852 25 18 30 33

AIGUILLAGES N° 1 - 2 / HAND-FITTING no. 1-2

AUTRES AIGUILLAGES SUR DEMANDE
OTHER HAND-FITTING ON REQUEST

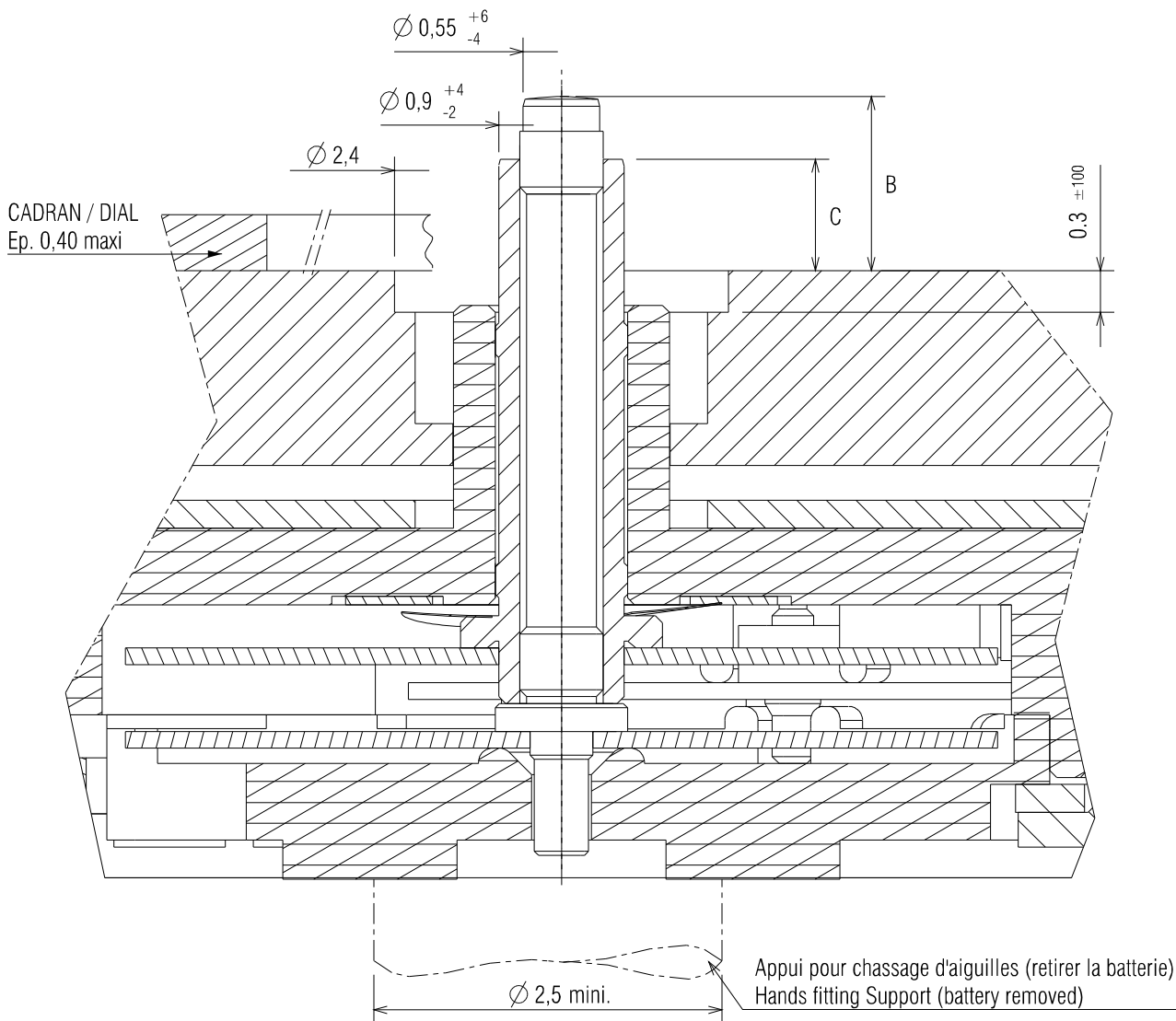

		HAUTEUR AIGUILLAGE / HAND-FITTING HEIGHT		HAUTEUR TOTALE CANON AIGUILLE / TOTAL HAND PIPE HEIGHT
		N°1 Sans cadran/without dial	N°2 Avec cadran/With dial	
B	MINUTE	0,80	1,20	0,35
C	HEURE HOUR	0,40	0,80	0,40

CHOCES 550 G SHOCKS		MASSE / MASS	BALOURD UNBALANCE	INERTIE INERTIA	FORCE DE CHASSAGE PRESS-IN FORCE
AIGUILLES DES MINUTES	MINUTE HAND	≤ 30 mg	≤ 1,2 µNm	≤ 1 gmm ²	10N à/to 20N
AIGUILLE DES HEURES	HOUR HAND	≤ 30 mg	≤ 1,2 µNm	≤ 1 gmm ²	10N à/to 20N

DIMENSIONS IN mm. - TOLERANCES IN µm

EXEMPLE DE PRESENTATION
DESIGN SAMPLE

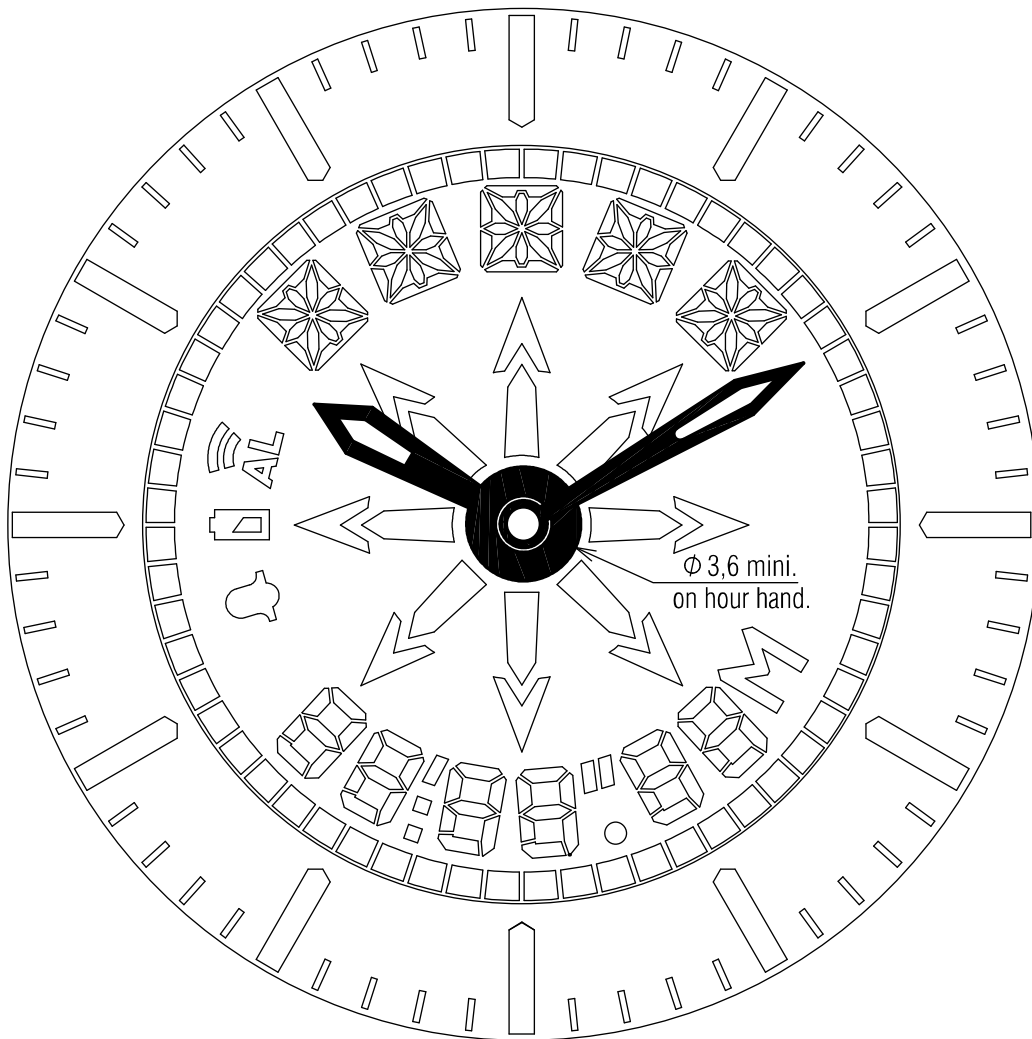

Ø 3,6 mini.
on hour hand.

DIMENSIONS IN mm. - TOLERANCES IN µm

ISA SWISS

ISA Swiss S.A.
Champ-Nauger 2
CH -2416 Les Brenets
Switzerland
Tél +41 (0)32 930 80 85
Fax +41 (0)32 930 80 86

ISA FRANCE

ISA France S.A.S
8, rue des Clos Rondot
F-25130 Villers-le-Lac
France
Tél +33 (0)3 81 68 70 00
Fax +33 (0)3 81 68 01 57

ISA PACIFIC

ISA Pacific Co., Ltd.
Room 1605, Eastern Center
1065 King's Road, Quarry Bay,
Hong-Kong
Tél +852 21 68 33 88
Fax +852 25 18 30 33

DIRECTIVES POUR LA REALISATION DU FOND DE BOITE CASE BACK MANUFACTURING INSTRUCTIONS

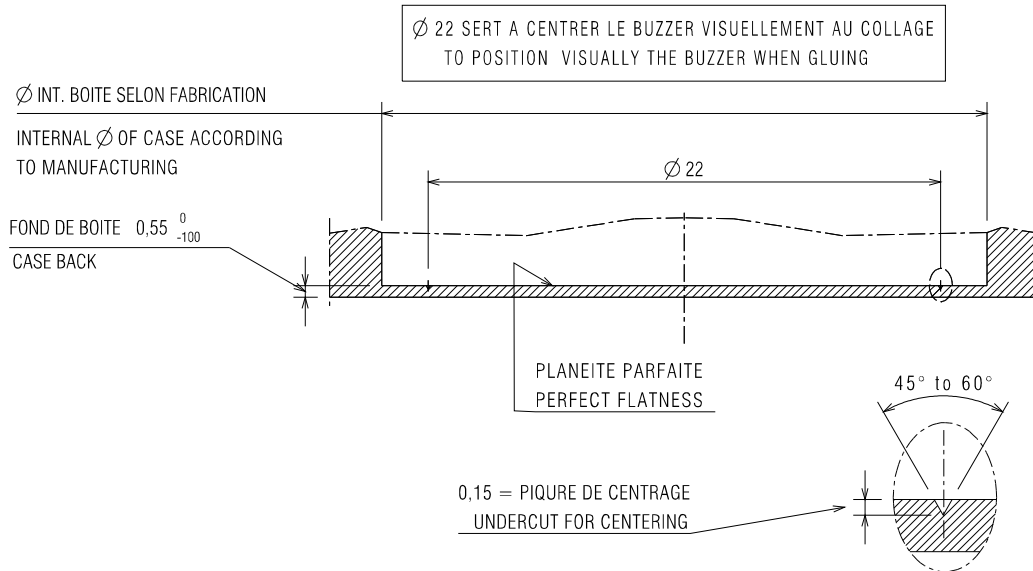

INSTRUCTIONS POUR LE COLLAGE DU BUZZER BUZZER GLUING INSTRUCTIONS

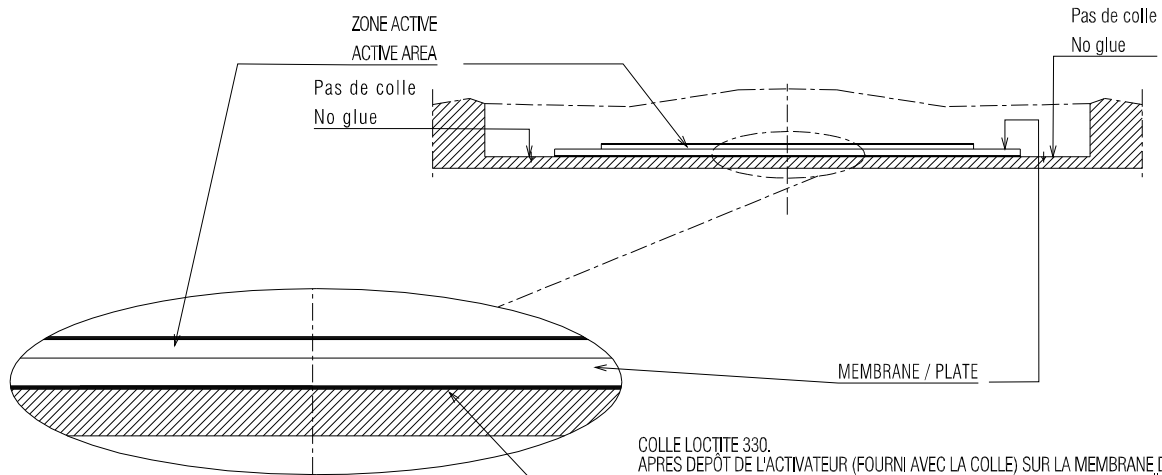

COLLE LOCTITE 330.
APRES DEPOT DE L'ACTIVATEUR (FOURNI AVEC LA COLLE) SUR LA MEMBRANE DU
VIBREUR, DEPOSER REGULIEREMENT UN FILET DE COLLE SUR LE FOND DE BOITE :
POSITIONNER LE VIBREUR, PUIS LE MAINTENIR EN PLACE SOUS UNE CHARGE DE
2,5N. (250gf.) PENDANT UNE DUREE DE 30 MINUTES.
L'UTILISATION DE LA COLLE NE DOIT PAS ETRE FAITE DANS L'ENVIRONNEMENT
PROCHE DES MOUVEMENTS POUR EVITER LES PROBLEMES DE TRANSFORMATION
DES LUBRIFIANTS PAR SUITE DE DEGASING.

LOCTITE 330 GLUE
AFTER THE DEPOSIT OF THE ACTIVATOR (GIVEN WITH THE GLUE) ON THE PLATE
OF THE BUZZER, DEPOSIT REGULARLY A GLUE FILET ON THE CASE BACK :
SET THE BUZZER IN THE RIGHT POSITION AND MAINTAIN IT IMMEDIATELY
UNDER A PRESSURE OF 2.5N. (250gf.) AT LEAST 30 MINUTES.
REMARKS : THE GLUING OPERATION SHOULD NOT BE DONE CLOSE TO THE
MOVEMENTS TO AVOID THE IMPORTANT RISK OF LUBRICANT TRANSFORMATION
DUE TO THE GLUE OUTGASING.

DIMENSIONS IN mm. - TOLERANCES IN µm