

9001/1300

Anadigit

Synchronized
3 time-zones
Alarm-Timer
Day Date.
Week number
Chrono 1/100.
Tachometer
Battery life indication
EOL

Multi-function

14 ''
31.80 mm
H. 6.20

ISA DIGIT

Caractéristiques :

Mouvement à quartz anadigit multifonctions, 2 aiguilles indépendantes. LCD positif ou négatif.
Affichage analogique des heures et minutes synchronisé sur l'affichage digital.

Affichage digital :

- Mode neutre.
- Seconde, jour, date.
- Bip horaire.
- Calendrier perpétuel 50 ans (depuis le 1^{er} janvier 2000).
- Numéro de la semaine (calcul automatique).
- Alarme.
- Chrono 100 heures (1/100 sec. la 1^{ère} heure).
- Décompteur (maxi. 24 heures).
- Tachymètre.
- 2^{ème} et 3^{ème} fuseaux horaires avec permutation possible sur affichage analogique.
- Mode 12 h. / 24 h.
- Signal de fin de vie de pile. EOL.

Tige 2 positions avec poussoir ; 2 poussoirs.

Characteristics.

Multi-function anadigit quartz movement, 2 independent hands. Positive or negative LCD

Analogical display : hours and minutes synchronized on the digital display.

Digital display :

- Neutral mode.
- Second, day, date.
- Horary chime.
- 50 years perpetual calendar (from Jan 1st, 2000)
- Week number (automatic computation).
- Alarm.
- Chrono 100 hours (1/100 sec. the 1st hour).
- Count down timer (total accumulation 24 hours).
- Tachometer.
- 2nd and 3rd time zones with permutation on analogical display.
- 12 / 24 hour mode.
- End of battery life signal. EOL.

Stem 2 positions with push-piece action ; 2 push-pieces.

Kennzeichnungen :

Multifonctionen anadigitales Quarz Uhrwerk, 2 unabhängige Zeigern. Positives oder negatives LCD.

Anadigitalanzeige : Uhren und Minuten, auf dem digitalen Anschlag synchronisiert.

Digitalanzeige.

- Neutrale Weise.
- Sekunden, Tag, Datum.
- Uhrsignalton.
- Kalender vom 01/01/2000 bis 31/12/2049.
- Kalenderwoche (Automatische Rechnung).
- Alarm.
- Chrono 100 Stunden (1/100 Sek. die erste Stunde).
- Timer (24 Stunden).
- Tachometer.
- 2^{te} und 3^{te} Zeitzone mit Umstellung auf Digitalanzeige.
- 12 / 24 Stunden Mode.
- EOL. Anzeige der Batterie.

Stellwelle 2 Positionen mit Drückerkaktion ; 2 Drücker.

Critères/ Criteria/Kriterium	Conditions/Bedingungen	Min.	Typ.	Max.	Unités/Units/Einheit
Consommation - Current consumption Stromaufnahme	U= 3 V T=25°C		2,65		µA
Marche instantanée - Instantaneous rate Momentaner gang	U= 3 V T=25°C	- 0,5 (-15)		+ 0,5 (+ 15)	s/jour s/day s/Tag (s/mois s/month s/Monat)
Température de fonctionnement Operating temperature Betriebstemperatur		0		+ 50	°C
Résistance aux champs magnétiques Resistance to magnetic fields Magnetfelddabschirmung			1500 (18,8)		A/m (Oe)

Qté Qty Menge	Désignation Designation Bezeichnung	Type Model Typ	Tension Voltage Spannung	Code Code Code	Capacité Capacity Kapazität	Autonomie théorique Theoretical Autonomy Theoretische Gangreserve
1	Pile Battery Batterie	20,00 x 1,60	CR 2016	3,00 V	90 mAh	47 mois 42* months Monate

* Avec alarme 20 sec. / j. - * With alarm 20 sec. / d. - * Mit Alarm 20 Sek. / T.

CAGE / FRAME

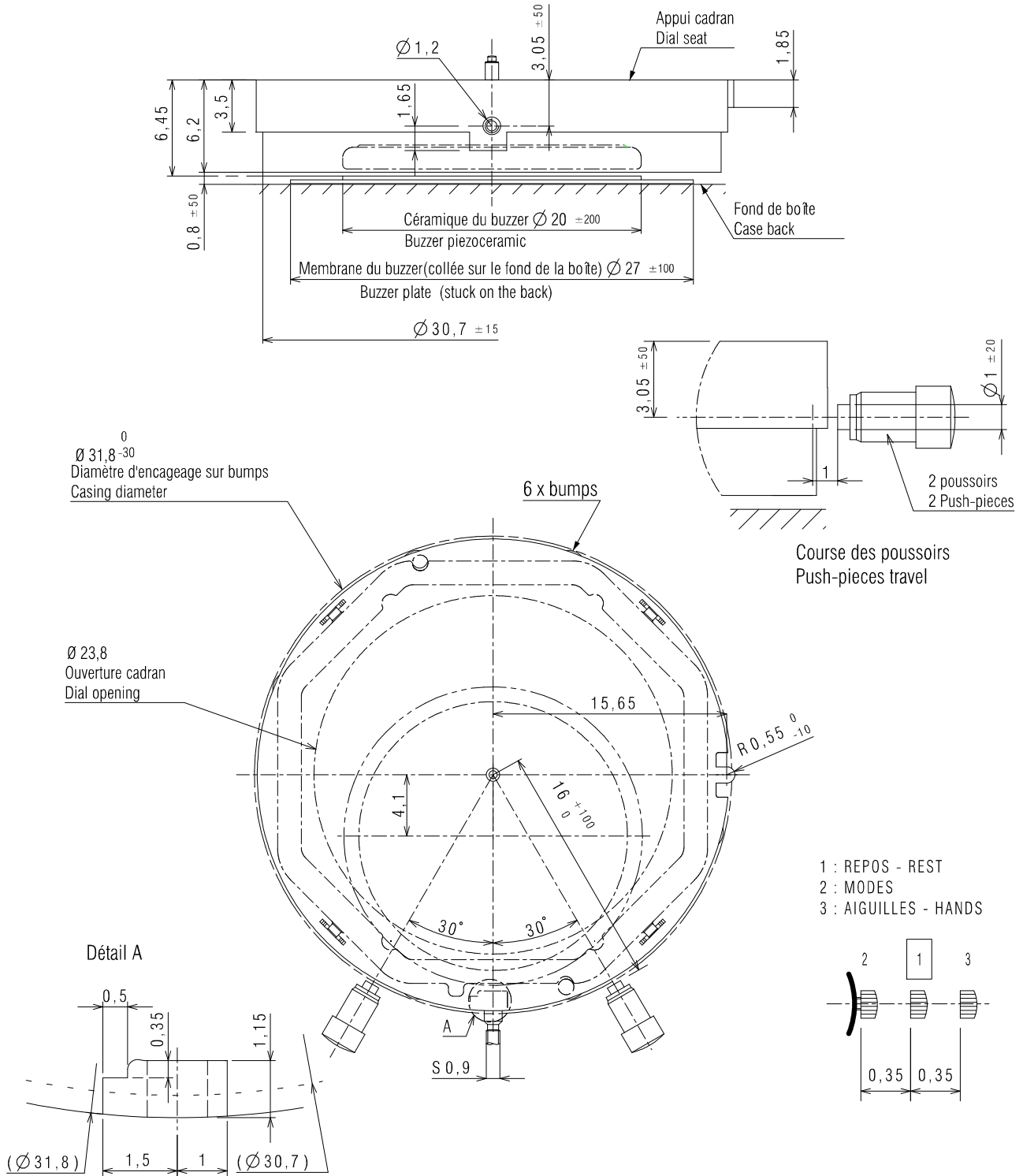

DIMENSIONS IN mm. - TOLERANCES IN μm .

EMBOITAGE ET FIXATION DU MOUVEMENT STANDARDS
STANDARD CASING AND MOVEMENT FASTENING

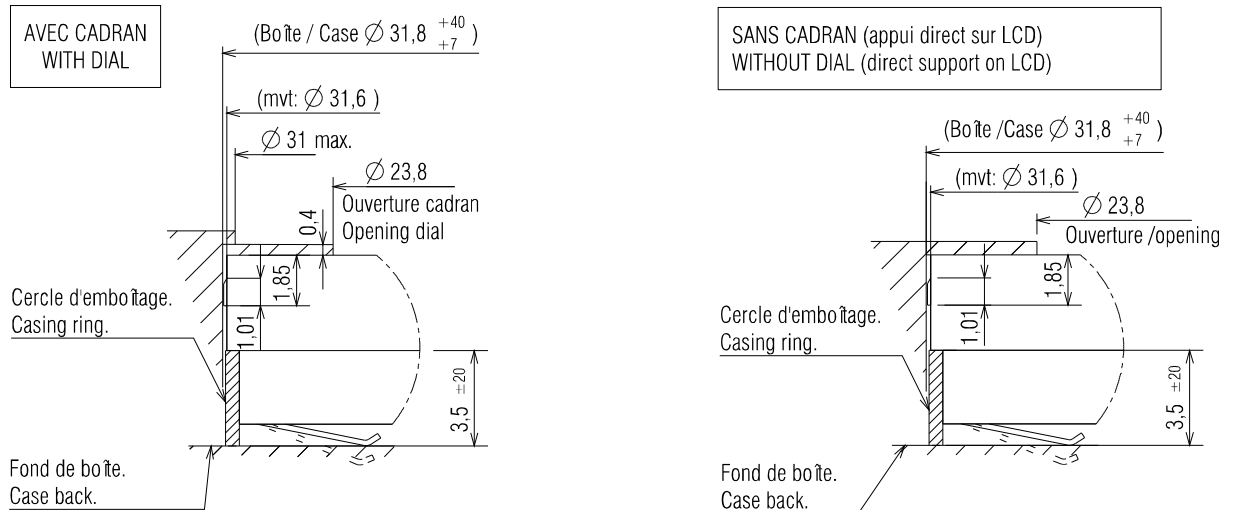

Attention ! Le fond de boîte doit être très propre.
Take care ! The case back has to be very clean.

CERCLE D'EMBOITAGE E METAL
METAL CASING RING

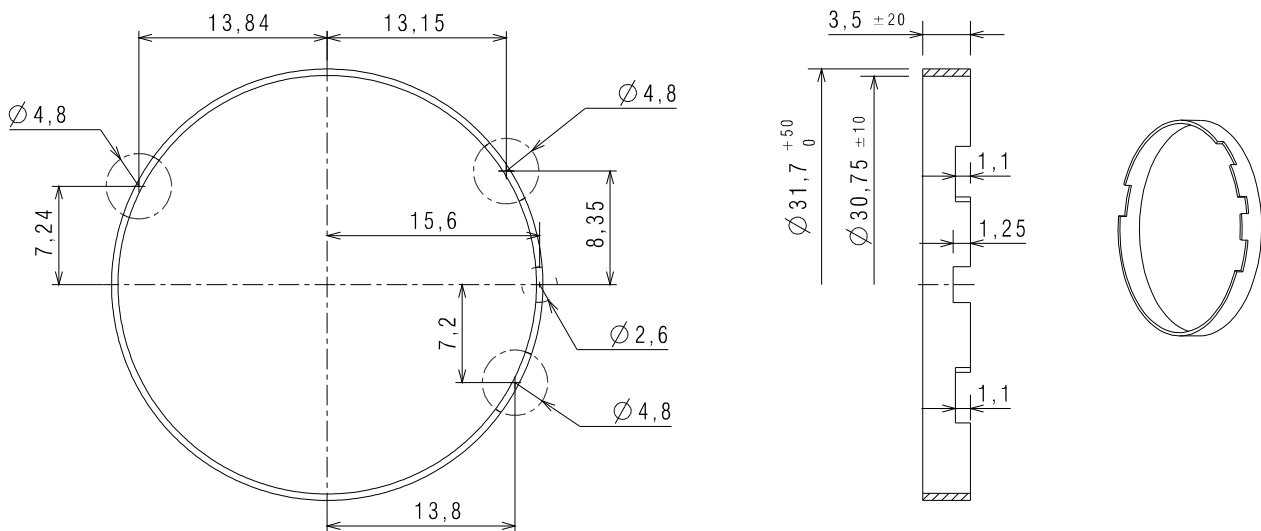

Pour tout autre type d'emboîtement, merci de contacter nos services techniques.
For any other kind of casing, thank you to contact our technical office.

DIMENSIONS IN mm. - TOLERANCES IN μm .

CADRAN / DIAL

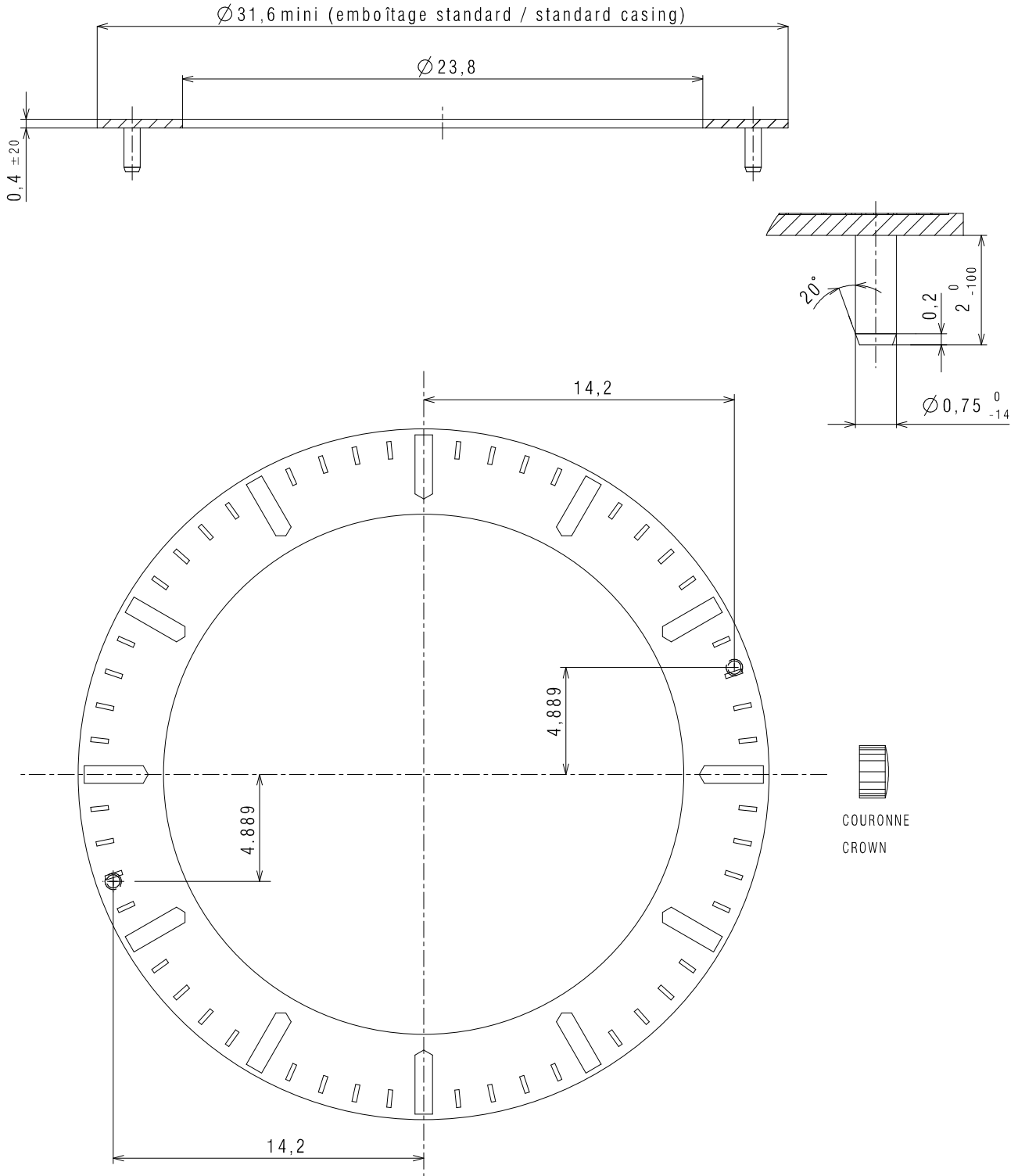

DIMENSIONS IN mm. - TOLERANCES IN μ m.

AIGUILLAGES N° 1- 2 / HAND-FITTING no. 1- 2

AUTRES AIGUILLAGES SUR DEMANDE
OTHER HAND-FITTING ON REQUEST

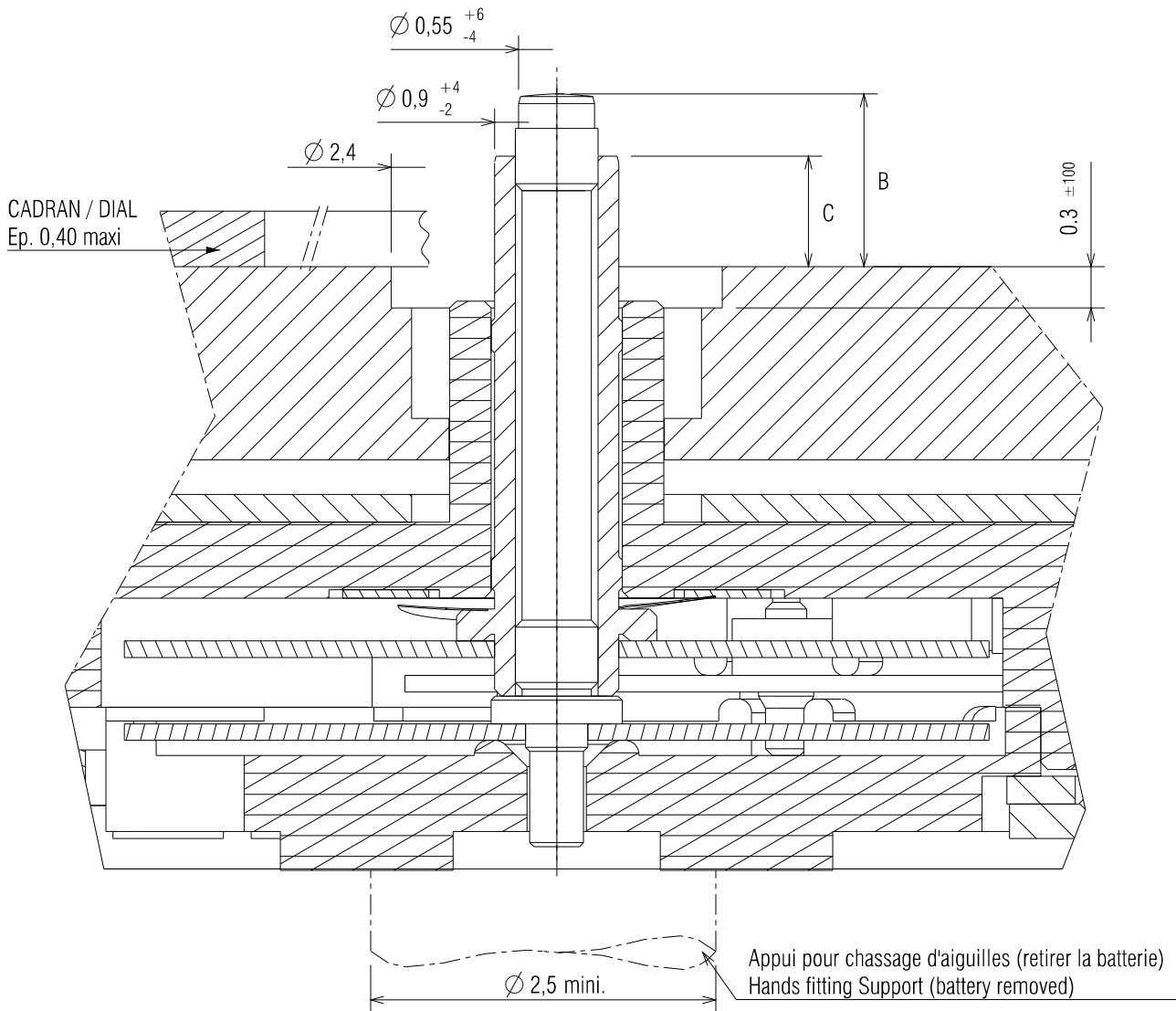

		HAUTEUR AIGUILLAGE / HAND-FITTING HEIGHT		HAUTEUR TOTALE CANON AIGUILLE / TOTAL HAND PIPE HEIGHT
		N°1 Sans cadran/without dial	N°2 Avec cadran/With dial	
B	MINUTE	0,80	1,20	0,35
C	HEURE HOUR	0,40	0,80	0,40

CHOCES 550 G SHOCKS		MASSE / MASS	BALOURD UNBALANCE	INERTIE INERTIA	FORCE DE CHASSAGE PRESS-IN FORCE
AIGUILLES DES MINUTES	MINUTE HAND	≤ 30 mg	≤ 1,2 μNm	≤ 1 gmm^2	10N à/to 20N
AIGUILLE DES HEURES	HOUR HAND	≤ 30 mg	≤ 1,2 μNm	≤ 1 gmm^2	10N à/to 20N

DIMENSIONS IN mm. - TOLERANCES IN μm .

EXEMPLE DE PRESENTATION
DESIGN SAMPLE

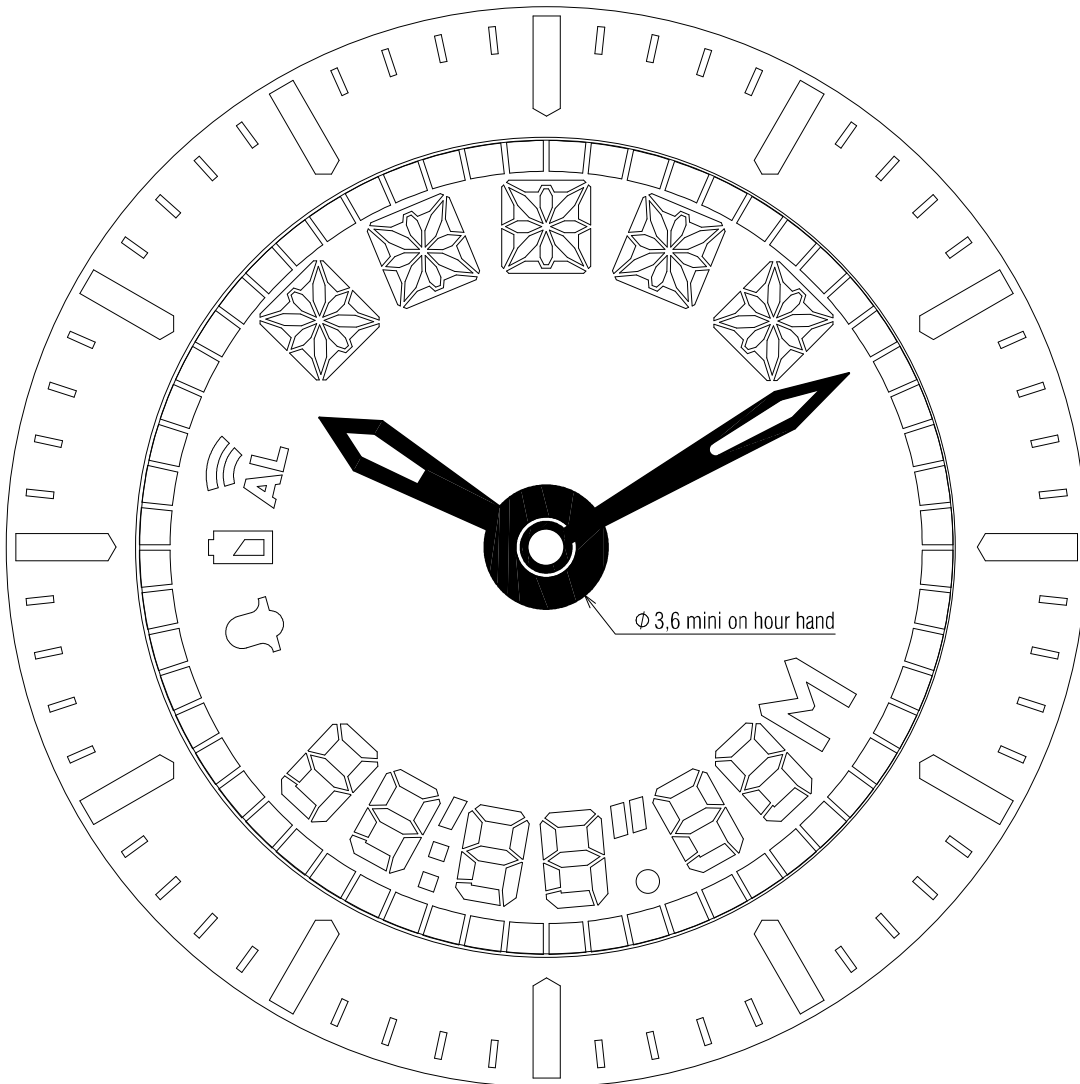

DIMENSIONS IN mm. - TOLERANCES IN μ m.

ISA SWISS

ISA Swiss S.A.
Champ-Nauger 2
CH -2416 Les Brenets
Switzerland
Tél +41 (0)32 930 80 85
Fax +41 (0)32 930 80 86

ISA FRANCE

ISA France S.A.S
8, rue des Clos Rondot
F-25130 Villers-le-Lac
France
Tél +33 (0)3 81 68 70 00
Fax +33 (0)3 81 68 01 57

ISA PACIFIC

ISA Pacific Co., Ltd.
Room 1605, Eastern Center
1065 King's Road, Quarry Bay,
Hong-Kong
Tél +852 21 68 33 88
Fax +852 25 18 30 33

DIRECTIVES POUR LA REALISATION DU FOND DE BOITE CASE BACK MANUFACTURING INSTRUCTIONS

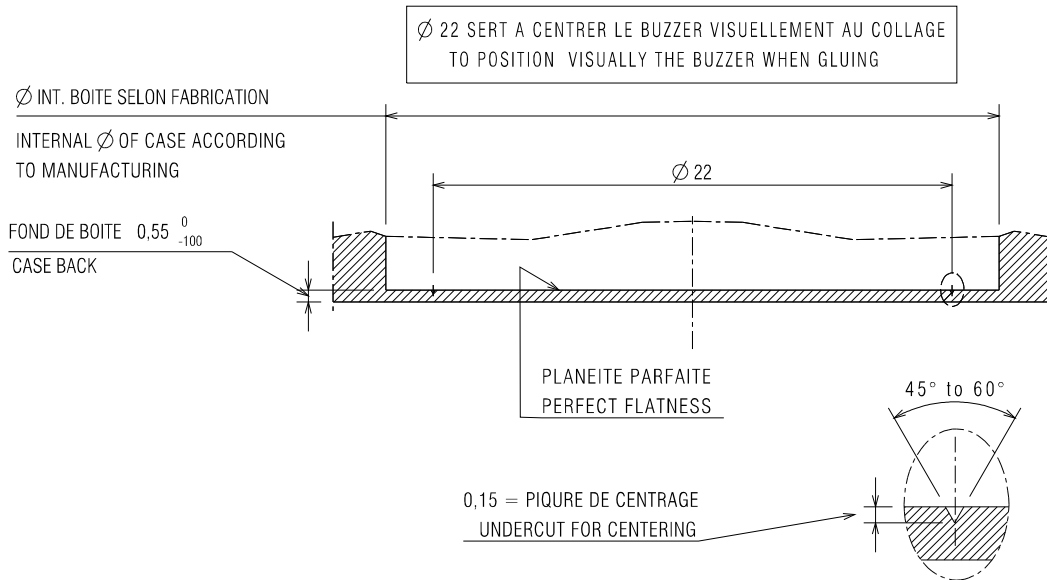

INSTRUCTIONS POUR LE COLLAGE DU BUZZER BUZZER GLUING INSTRUCTIONS

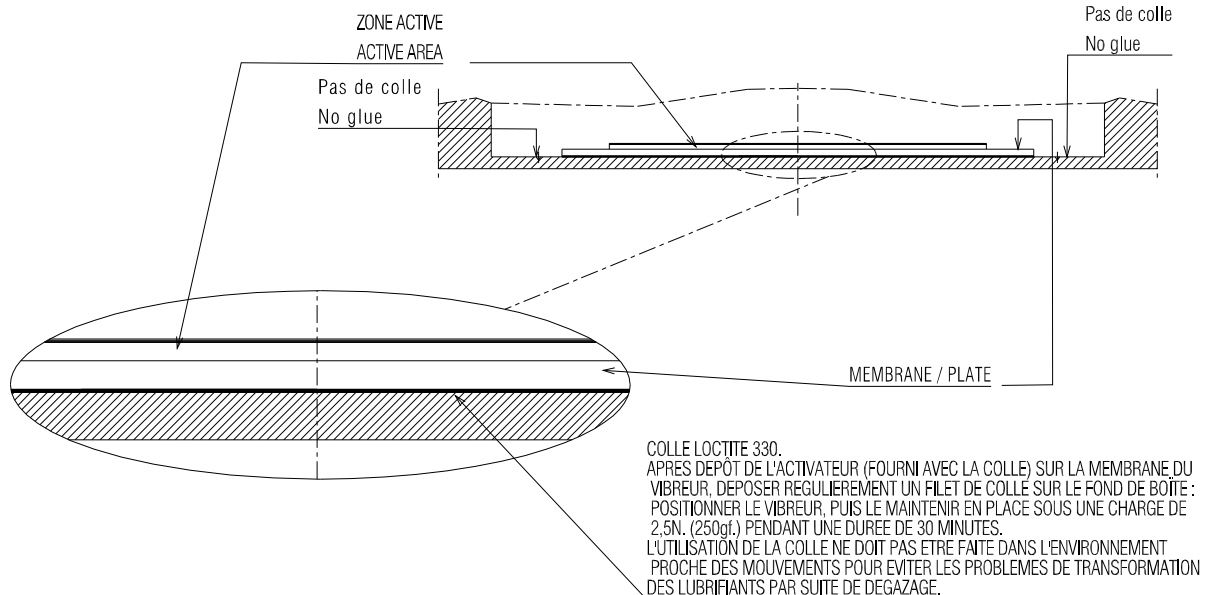

LOCTITE 330 GLUE
AFTER THE DEPOSIT OF THE ACTIVATOR (GIVEN WITH THE GLUE) ON THE PLATE
OF THE BUZZER, DEPOSIT REGULARLY A GLUE FILET ON THE CASE BACK :
SET THE BUZZER IN THE RIGHT POSITION AND MAINTAIN IT IMMEDIATELY
UNDER A PRESSURE OF 2,5N. (250gf.) AT LEAST 30 MINUTES.
REMARKS : THE GLUING OPERATION SHOULD NOT BE DONE CLOSE TO THE
MOVEMENTS TO AVOID THE IMPORTANT RISK OF LUBRICANT TRANSFORMATION
DUE TO THE GLUE OUTGASING.

DIMENSIONS IN mm. - TOLERANCES IN µm.